

TIP-ON для AVENTOS HK

TIP-ON
by Blum

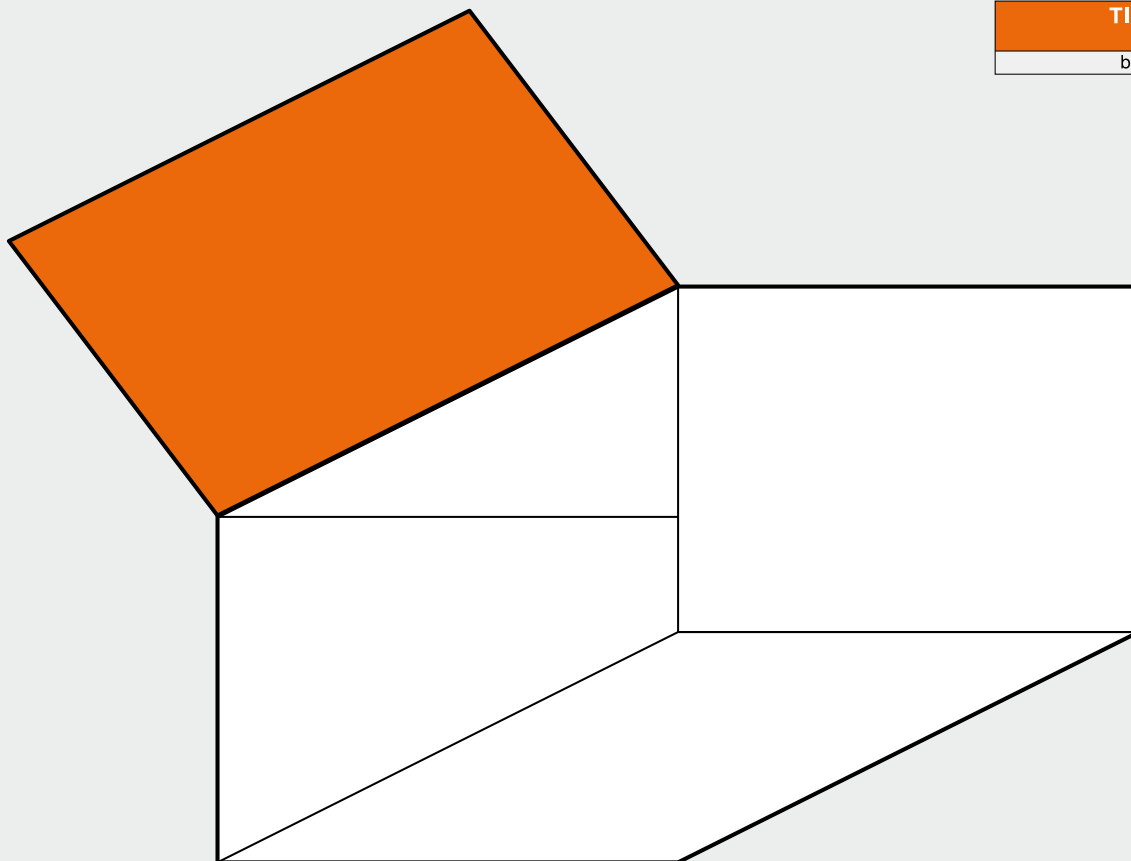

Возможны технические изменения

Julius Blum GmbH
Beschlägefabrik
6973 Höchst, Austria
Tel.: +43 5578 705-0
Fax: +43 5578 705-44
E-Mail: info@blum.com
www.blum.com

Проектирование

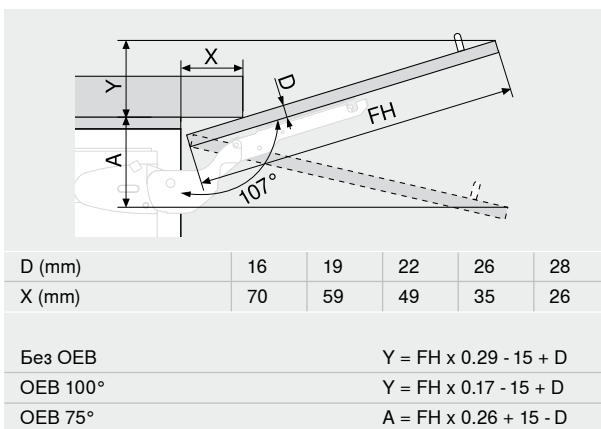
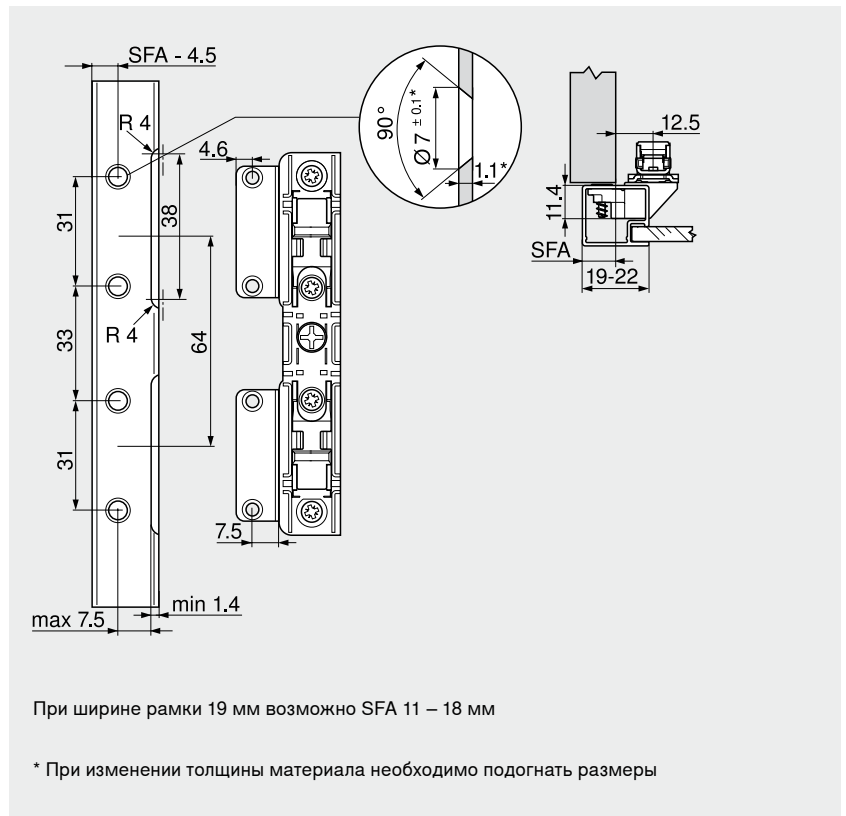
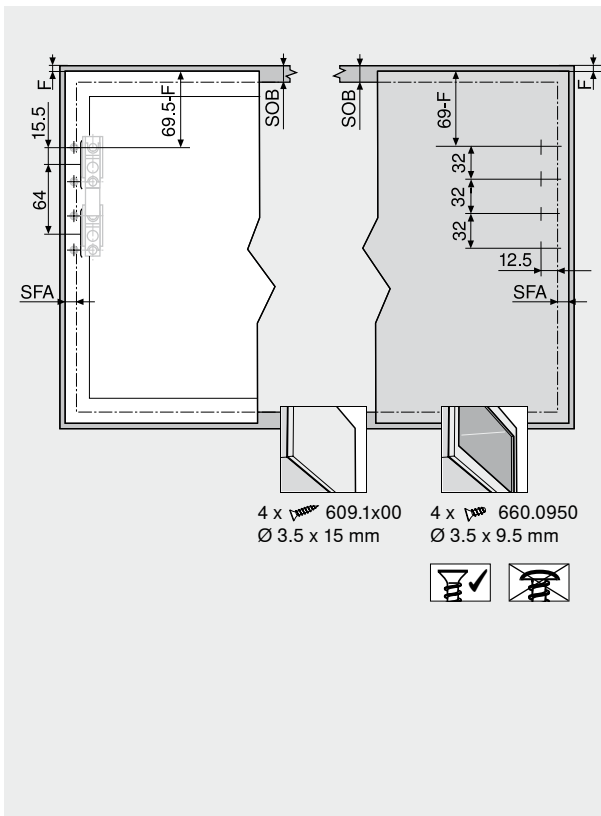
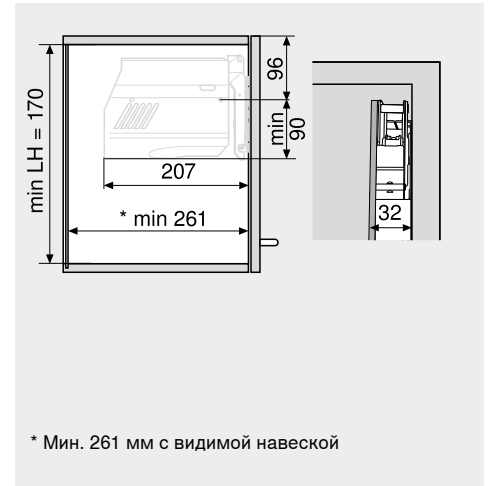
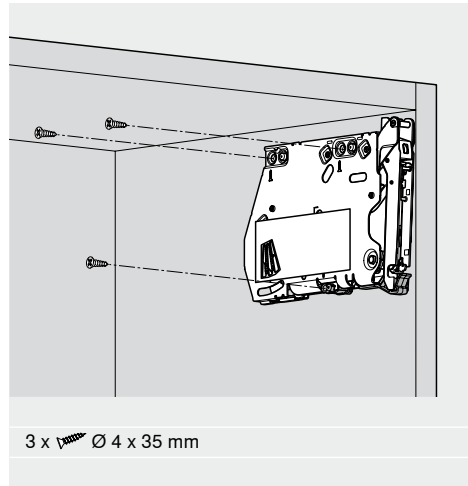
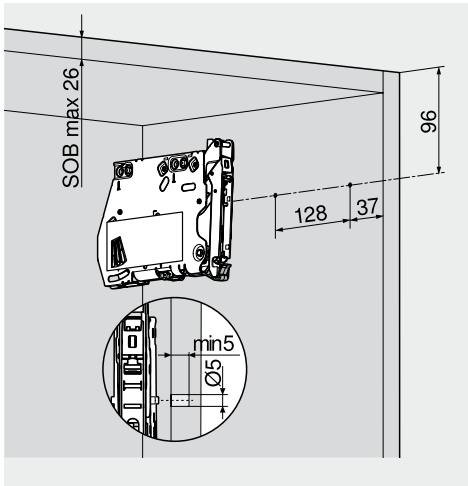

F	Зазор
FH	Высота фасада
LH	Внутренняя высота
MF	Минимальный зазор
OEB	Ограничитель угла открывания
SFA	Наложение фасада сбоку
SOB	Толщина крышки корпуса
FAu	Наложение фасада снизу

Монтаж

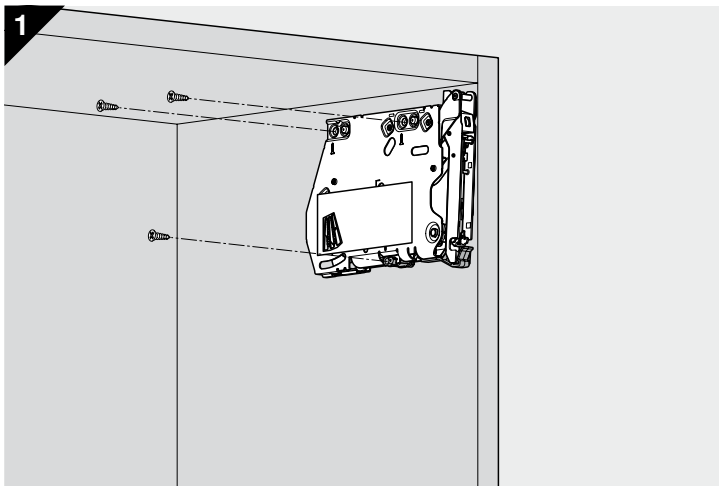

3 x  Ø 4 x 35 mm

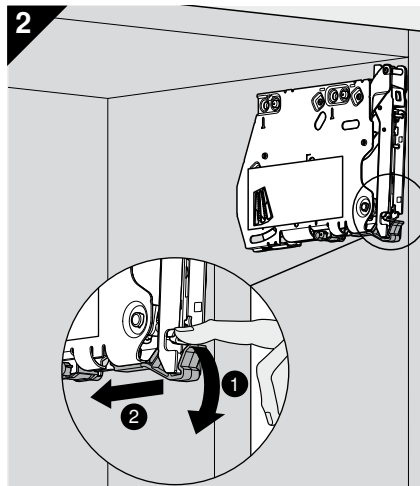

Снимите транспортировочное крепление

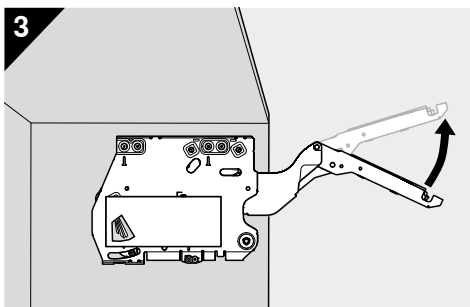

Осторожно поднимите рычаг

Предупреждение

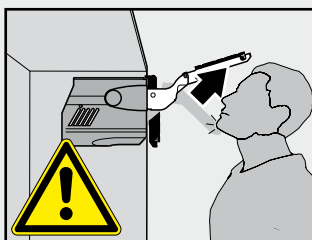

Существует опасность получения травмы при выскакивании рычага!



После того как рычаг был поднят, не опускайте его.

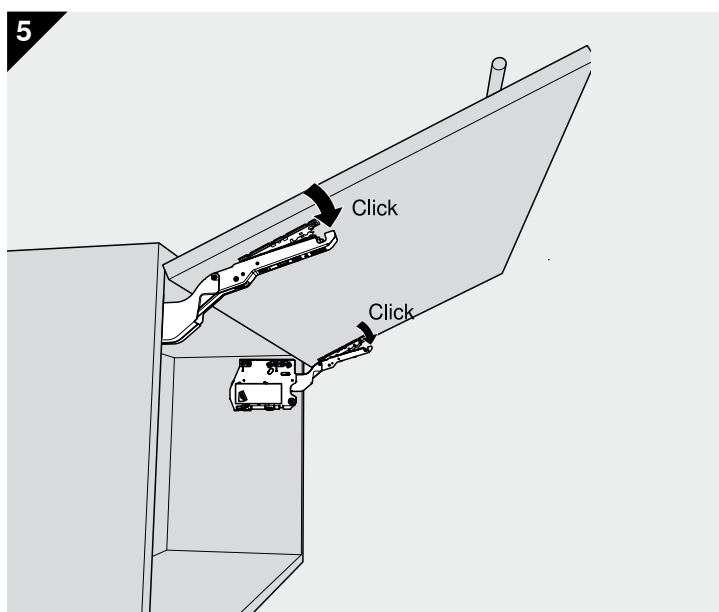
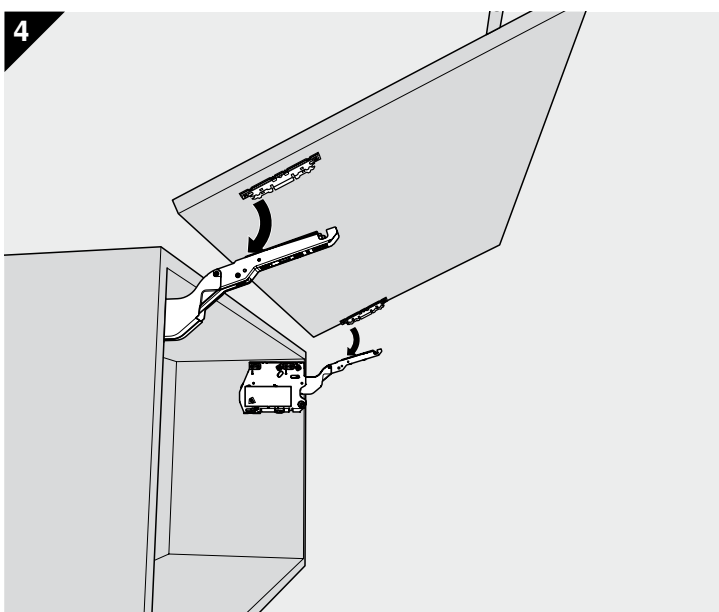

6

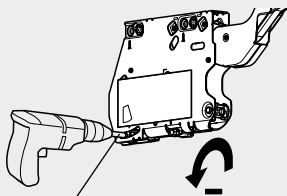
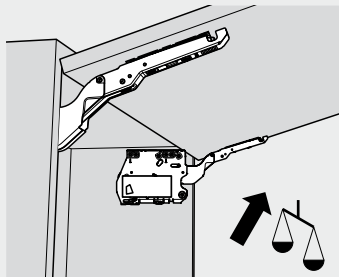

BIT – PZ2/PH2
Blum BIT-PZ KS2
max. Ø6 x 14 mm

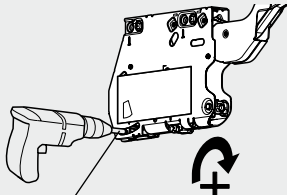
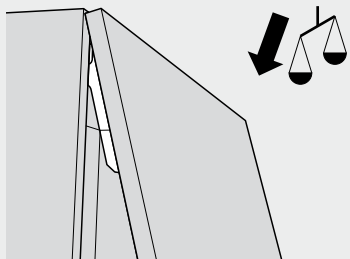
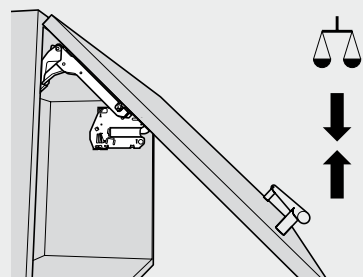

BIT – PZ2/PH2
Blum BIT-PZ KS2
max. Ø6 x 14 mm

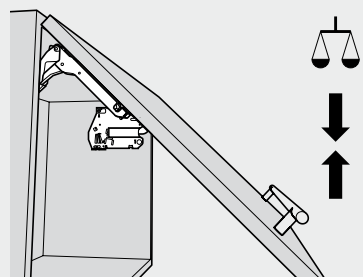

7

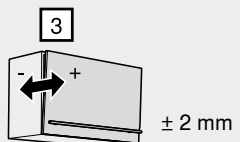
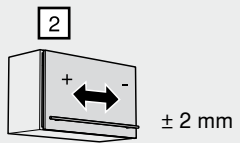
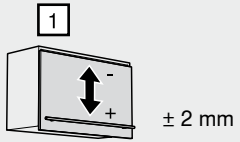
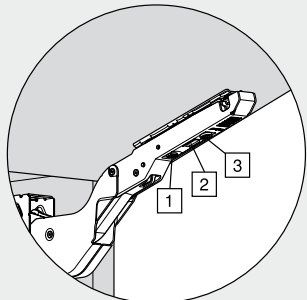
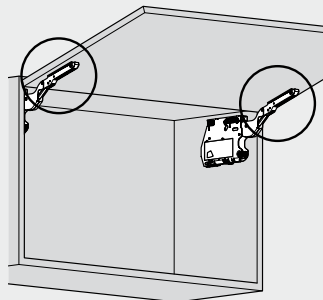

8

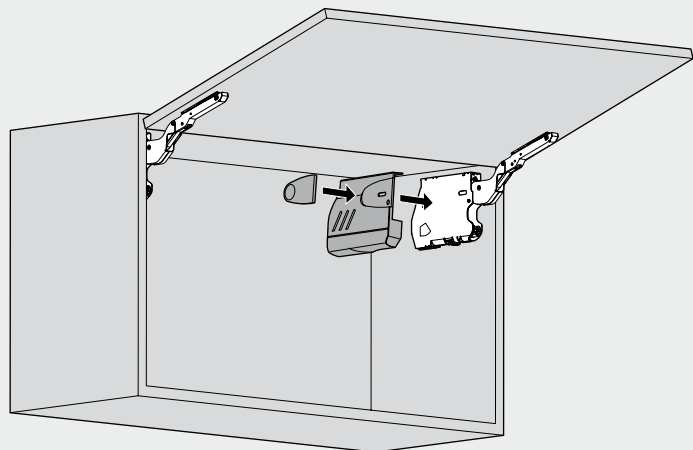

Ограничитель угла открывания

75° 20K7011
100° 20K7041

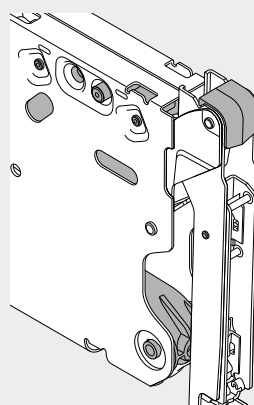
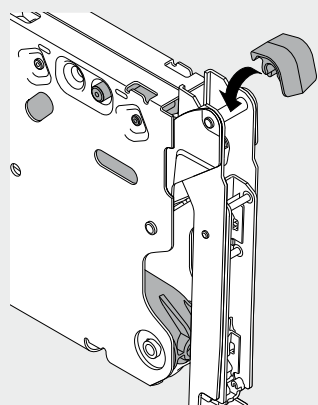

Демонтаж

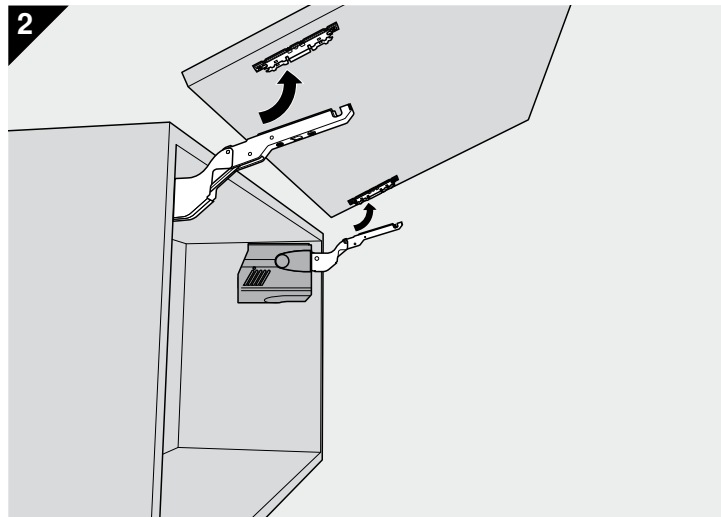
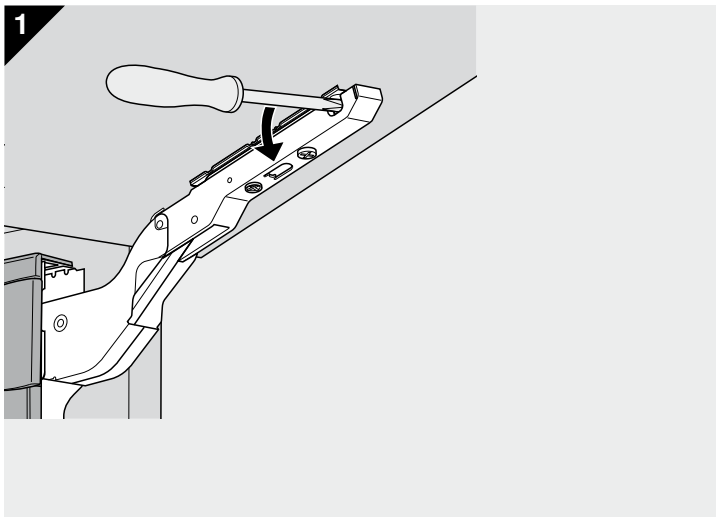

Предупреждение

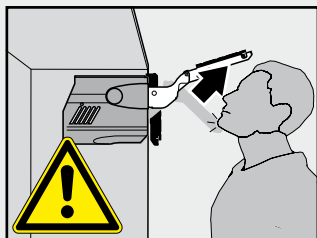

Существует опасность получения травмы при выскакивании рычага!



После того как рычаг был поднят, не опускайте его.

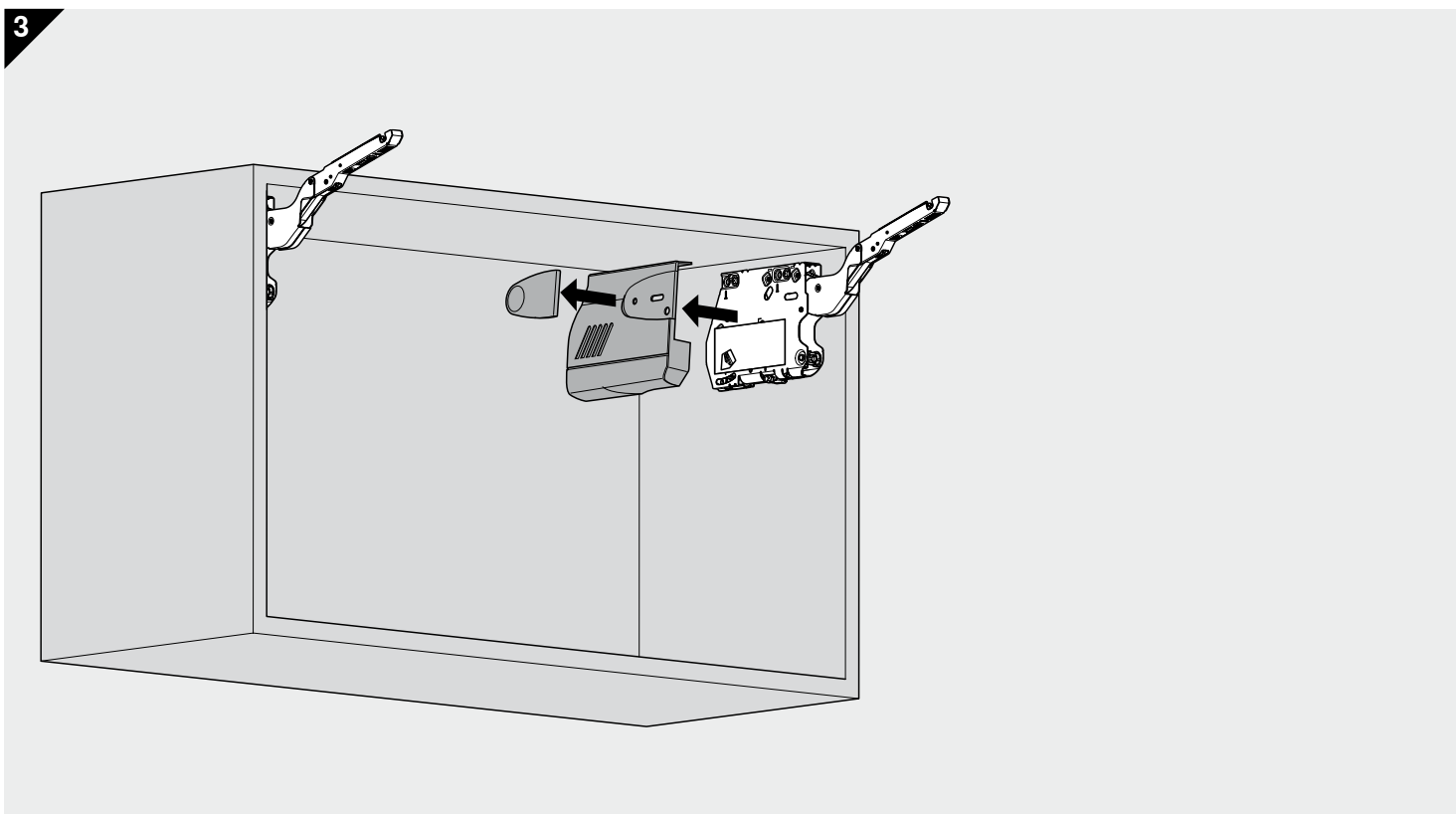

Проектирование

1

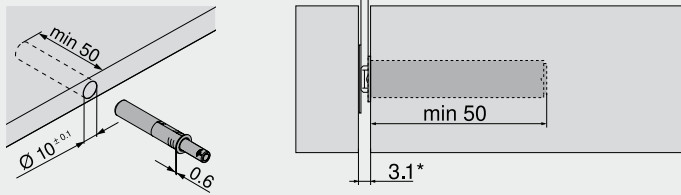

Ø 10 x 50 mm

* Мин. 3.1 мм с пластиной на саморезы

2

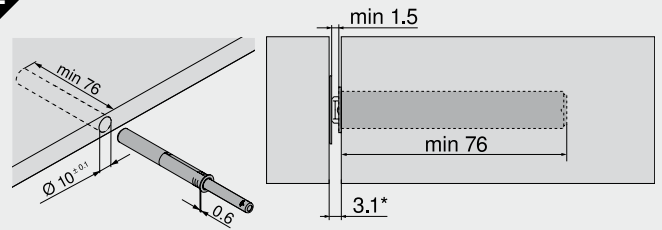

Ø 10 x 76 mm

3

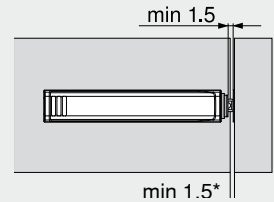
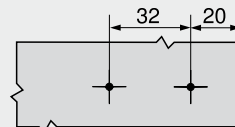
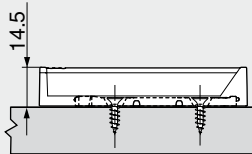
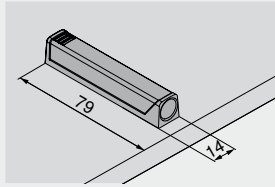
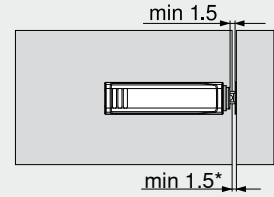
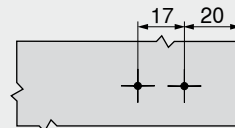
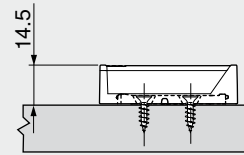
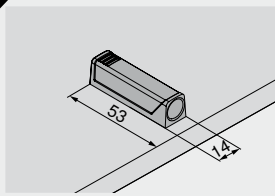

4

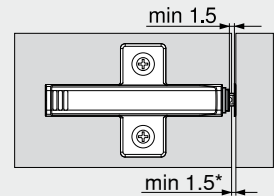
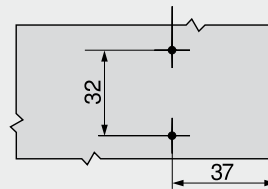
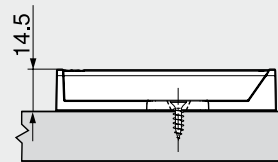
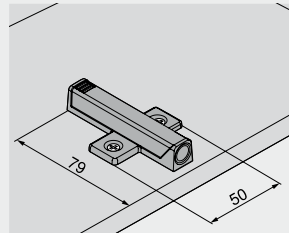

* Заводская настройка = 2 мм

Пластина на саморезы

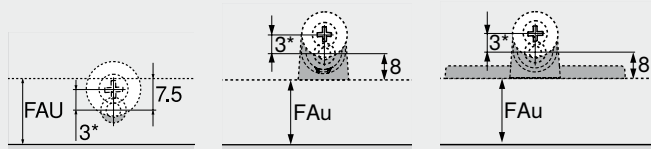
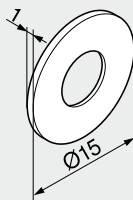

* При установке пластины под саморез мы рекомендуем сместить ее на 3 мм по отношению к TIP-ON

Пластина для вдавливания

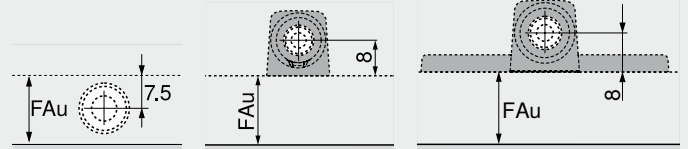
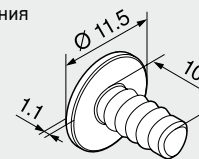

Примечание: пластина для наклеивания не подходит для использования с AVENTOS HK

Монтаж

Врезной

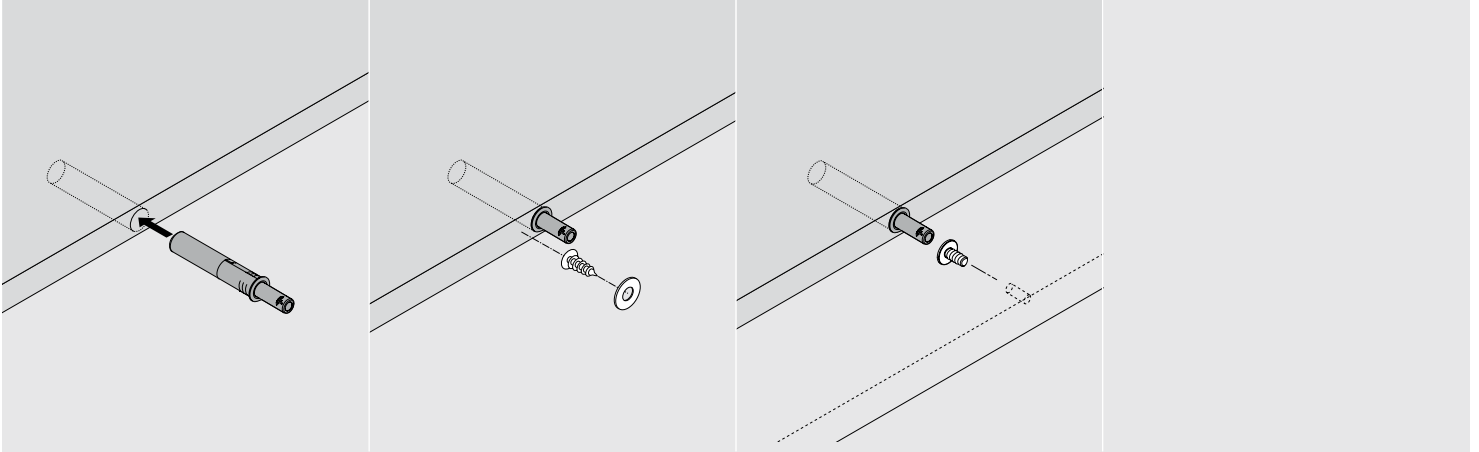

Прямой держатель

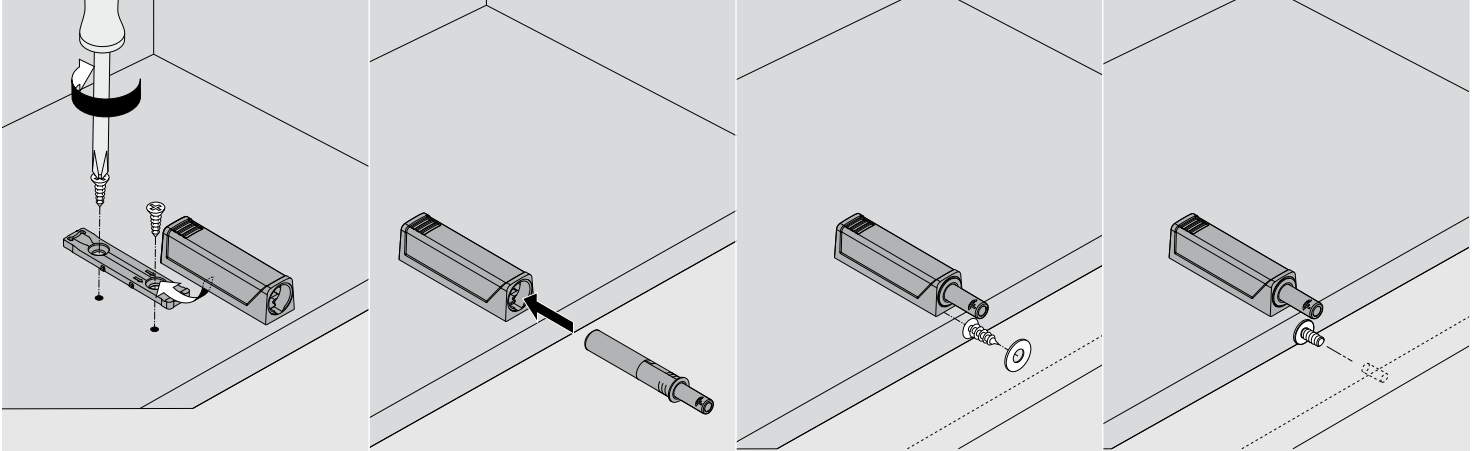

Крестообразный держатель

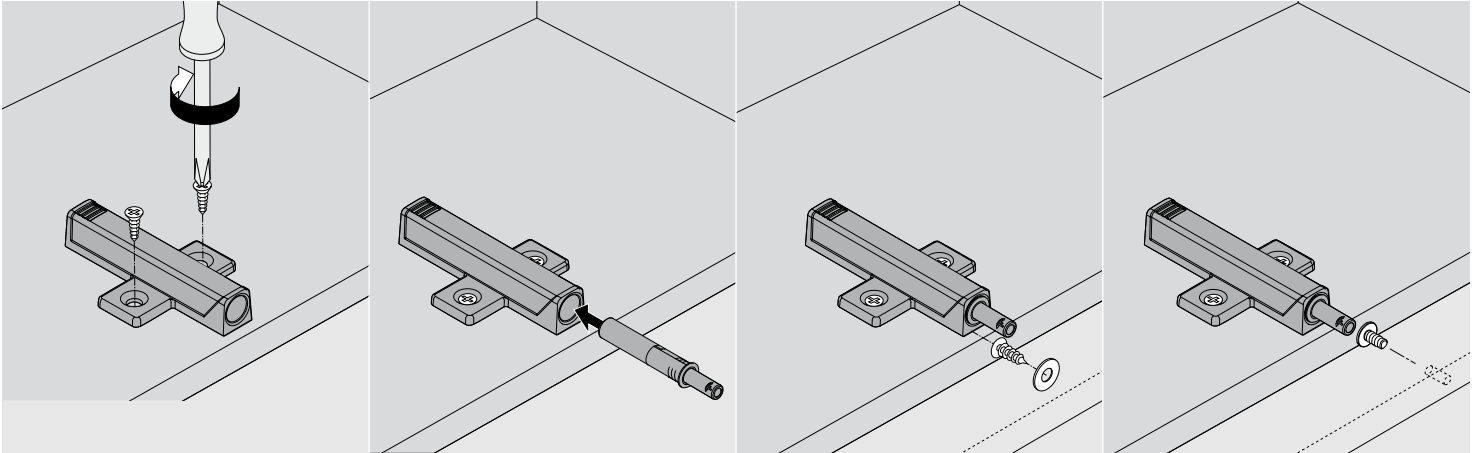

Регулировка

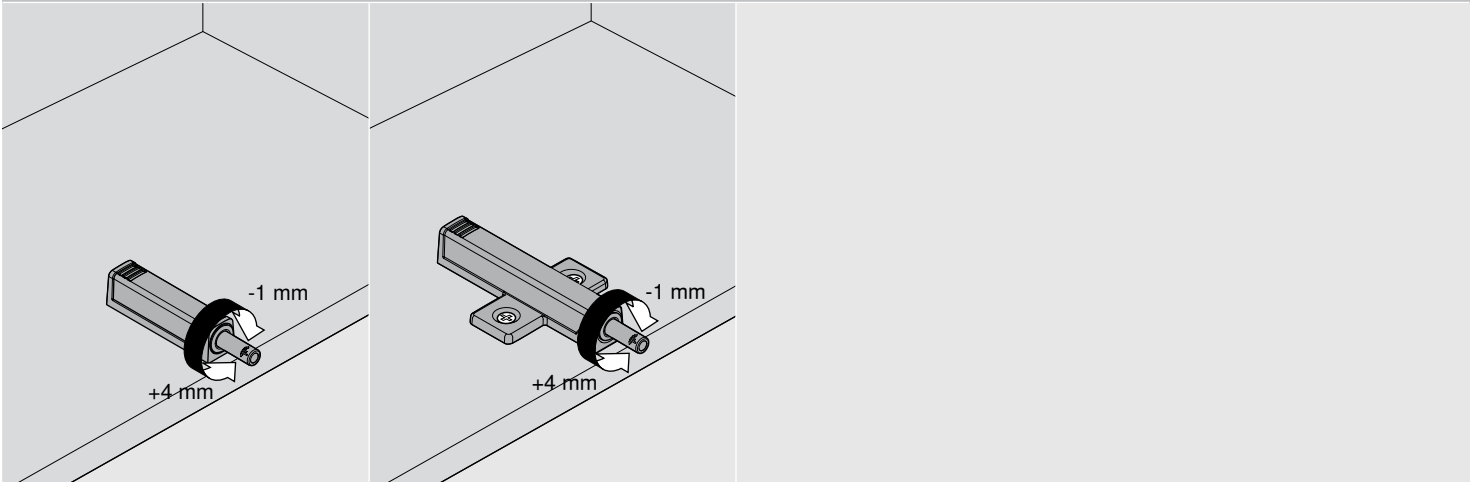



Предупреждение

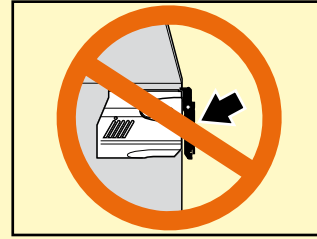
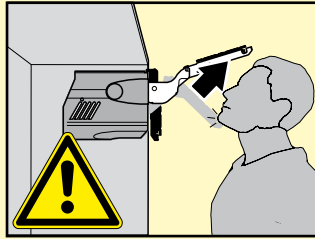

AR	منالك خطورة عندما يتحرك ذراع الرافعة ربما يحدث إصابة	عند الفتح لاتقوم بدفع ذراع الرافعة إلى أسفل
BG	Опасност от нараняване от повдигащото рамо!	След разгъване рамото да не се натиска отново надолу.
CS	Nebezpečí zranění z důvodu vystřelujícího teleskopu!	Po otevření teleskopu jej už netlačte směrem dolů.
DA	Risiko for at komme til skade ved opsvingning af løftestang!	Efter åbning af løftestangen/armen må den ikke trykkes nedad igen.
DE	Verletzungsgefahr durch hochspringenden Hebel!	Nach Öffnen des Hebels nicht wieder nach unten drücken.
EL	Κίνδυνος τραυματισμού από τη συναρμολόγηση μοχλού με ελατήριο.	Μη σπρώχνετε το μοχλό προς τα κάτω.
EN	Risk of injury by spring-loaded lever assembly!	Do not push down/depress lever.
ES	Peligro de lesión por elevación de la palanca.	Cuando esta abierto no empujar la palanca hacia abajo.
ET	Ettevaatust – vinnastatud hoob liigub ülesse.	Avatud asendis hoova allasurumine keelatud.
FI	Loukkaantumisvaara – varsi voi ponnahtaa ylös!	Älä paina vartta alaspäin.
FR	Risque de blessure par la remontée rapide des bras !	Après ouverture, veuillez ne pas pousser les bras vers le bas.
HR	Opasnost od ozljeda uslijed teleskopske poluge koja iskače !	Teleskopsku polugu ne pritišćite prema dolje, već je uklonite.
HU	Sérülésveszély a felugró emelőkar által!	A kar felnyitása után tilos azt újra lenyomni!
IT	Rischio di ferimento in caso di scatto della leva verso l'alto!	Non spingere la leva verso il basso dopo averla sollevata.
IW	זרוע ההרמה עלולה לקפוץ כלפי מעלה ולגרור לפציעה.	אסור לדחוף את זרוע ההרמה כלפי מטה.
JA	アームが跳ね上がって重傷を負う可能性があります。	アームを押し下げないでください。
LT	Traumos rizika montuojant mechanizmo svertą!	Niekada nespauskite žemyn sverto.
LV	Iespējams gūt traumas ar atsperoto atbalsta sviru!	Nespiediet uz leju atbalsta sviru atvērtam mehānismam !
NL	Существует опасность получения травмы при резком подъеме рычага!	Gelieve de hefboom in geopende toestand niet naar onder te duwen.
NO	Fare for skade ! Kraftig fjærpakke!	Ikke press ned løftearmen!
PL	Niebezpieczeństwo zranienia przez gwałtownie unoszący się podnośnik!	Nigdy nie opuszczaj podnośnika.
PT	Perigo de ferimento, devido ao brusco salto da alavanca	Após abrir a alavanca, não pressionar novamente para baixo.
RO	Pericol de rănire prin pârghia aflată sub tensiunea produsă de arcuri!	După desfacerea pârghiei nu o apăsați în jos.
RU	Существует опасность получения травмы при выскакивании рычага!	После того как рычаг был поднят, не опускайте его.
SK	Nebezpečnosť poranenia vyskočením ramena!	Po otvorení ramena ho nestláčajte smerom dole.
SL	Nevarnost poškodbe pri montaži dviznega vzvoda.	Po odpiranju vzvoda ne pritiskati od spodaj.
SR	Opasnost od povreda zbog teleskopske poluge koja iskače !	Teleskopsku polugu ne pritiskati prema dole, nego je maknuti.
SV	Skaderisk vid obelastad lyftarm!	Skaderisk om armen trycks nedåt.
TR	Kolun yukarı fırlaması durumunda yaralanma tehlikesi!	Kolu açtıktan sonra tekrar aşağı doğru bastırmayınız.
UK	Загроза травмування з причини різкого піднімання важелю!	Після встановлення важеля у відкрите положення не опускайте його знову донизу.
ZH	伸缩臂上弹会伤害到人！	未安装面板的情况下,请勿下压伸缩臂。